



**Recomendaciones en el Cuidado
y Limpieza de mobiliario**

RECOMENDACIONES DE USO



1. Utilizar el producto para lo cual fue **diseñado**.



2. Colocar el producto en una **superficie plana** y usar en **interiores**.



3. Limpiar con **un paño húmedo** en melamina, evitar limpiar con productos abrasivos.



4. **NO Exponer** el producto directamente al sol y/o a **altas temperaturas**.



5. **NO Exponer** el producto a **humedad**.



6. **NO Exponer** el producto a **objetos afilados**.



7. **NO Aplicar** elementos de **peso excesivo** al mueble.



8. **NO usar** en **exteriores**.

RECOMENDACIONES DE USO

- Colocar el producto en una **superficie plana** y usar en **interiores**.



RECOMENDACIONES DE USO

- Limpiar con un **pañó húmedo** en melamina, **evitar** limpiar con **productos abrasivos**.



CONTROL DE **CARGA MÁXIMA EN MUEBLES**

100 Kg

máximo en zonas de **cubiertas**

NOTA: Este peso debe estar distribuido en toda la zona de la cubierta



25 Kg

máximo en zonas de **repisas**

SILLONES

Un mal cuidado en muebles tapizados con vinipiel puede agrietarse, pelarse y decolorarse.

Paso 1

Tome un **trapo húmedo** con muy **poca espuma** quita manchas y limpia la superficie de piel quitando tierra y otros elementos que pudieran estar pegados a esta.

Paso 2

Con una **toalla de microfibra**, toma un poco de **abrillantador** y frote de manera **circular** la superficie, cuidando que no queden excedentes del producto, ya que al secarse podría parecer manchado.

El abrillantador no se absorberá en la piel, pero lo protegerá impidiendo que se peguen elementos ajenos y manchen o dañen la piel.

*Limpiar frecuentemente el agua o el sudor de los descansabrazos.

*Las rodajas pueden romperse si constantemente se deslizan sobre piso húmedo o muy sucio

*Revise frecuentemente que los tornillos de los descansabrazos y respaldo estén apretados, ya que pueden aflojarse y/o zafarse y perderse.

***Usar estopas de acero, herramientas afiladas o productos de limpieza abrasivos puede causar que el asiento de vinil se desgarre.**



SILLERÍA CON RODAJAS

120 Kg

Peso máximo

*El uso excesivo de peso puede llegar a dañar llantas o mecanismo.

Cuidado para sillas o sillones tapizados

Paso 1 Cepillar con cepillo de cerdas suaves para eliminar el polvo.

Paso 2. En caso de detectar manchas visibles, humedecer el cepillo y cepillar de manera suave y en forma circular para disminuir la mancha.

Paso 3 Limpiar en forma uniforme todo el sillón o silla con el cepillo húmedo.

Paso 4 Ventilar el área cuando se realice la limpieza.

Existen Espumas limpiadora en seco para telas

Coloque la espuma de 30 a 40 segundos, si la mancha está muy penetrada puede cepillar suavemente la zona y limpiar con un paño o franela húmeda para eliminar la suciedad.

Siempre se recomienda ventilar el área cuando se realice la limpieza para su secado rápido.

Un mal lavado con exceso de agua puede ocasionar que los colores de la tela se deterioren y tengan un mal aspecto



RECOMENDACIONES DE USO Y LIMPIEZA

- La tapicería en tela se debe aspirar regularmente para evitar la acumulación de polvo o bien con uso de un eliminador de pelusa para tapices.
- Se recomienda realizar la limpieza con un proveedor especializado en tapicería para eliminar manchas de suciedad en sus tapices.
- No se recomienda el uso de franelas o cualquier otro tipo de trapo para realizar limpieza de sus sofás tampoco se recomienda mojar los trapos con ningún tipo de jabón o químico que ponga en riesgo la integridad del producto, ya que de ser así Crisa no se hace responsable de algún daño mayor a la tela en cuestión.
- Los fabricantes de telas y tapices no garantizan la tela o el vinil contra manchas, debido a la diversidad de manchas que pueden existir no sugerimos ninguna marca o producto específico de limpieza que le pueda ser útil.



SOFA 2 Y 3 PLAZAS

Cuidado PARA SOFAS

Paso 1 Aspirar regularmente para evitar la acumulación de polvo o bien usar un eliminador de pelusas para tapices

Paso 2. En caso de detectar manchas visibles debidas al uso cotidiano puede hacer uso de una espuma en seco para limpiadora de telas y tapicería modelo mpc30es. Aplicando a una distancia de 10 cm y dejando que esta misma entre en contacto con la tela por 10 segundos, posteriormente proceda a limpiar con microfibra de manera suave y en forma circular para disminuir la mancha.

Paso 3 Ventilar el área cuando se realice la limpieza.

NOTA: El uso de otras sustancias o espumas con activos ajenos a esta recomendación puede ocasionar daños en el tapiz que no están cubiertas por esta garantía.

NOTA: Un mal lavado con exceso de agua puede ocasionar que los colores de la tela se deterioren y tengan un mal aspecto.



RECOMENDACIONES DE MOVIMIENTO

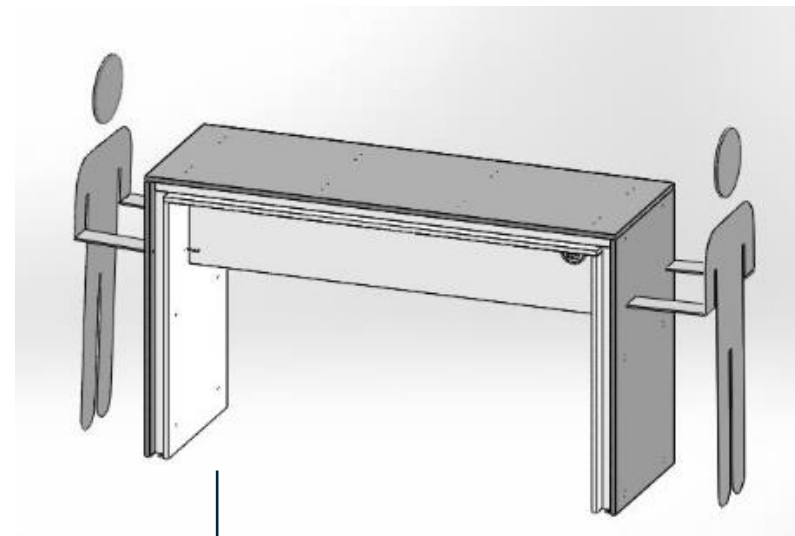
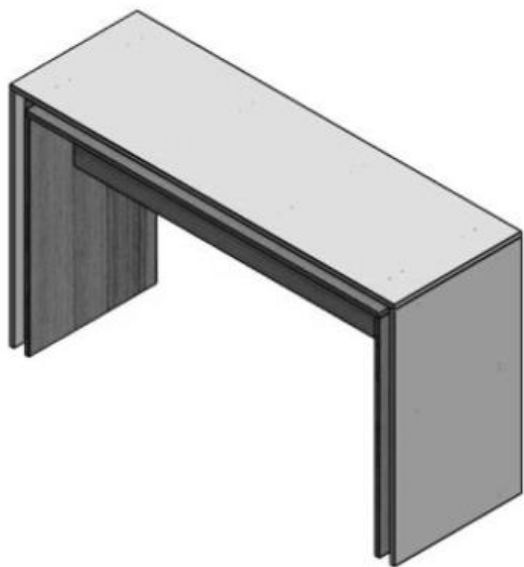

Levante a una altura
máxima de 10 cm para evitar
el arrastre de la estructura.

RECOMENDACIONES DE MOVIMIENTO

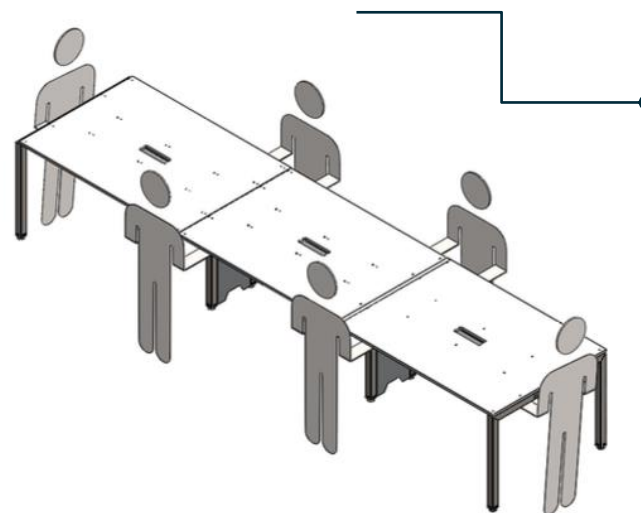
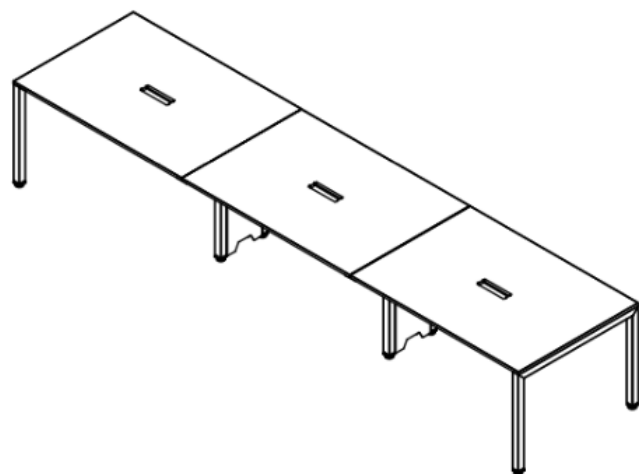

Instrucciones de carga.

1. Las personas colocadas en las **laterales** deberán de sujetarse de la **estructura inferior** a la cubierta.
2. Las personas colocadas en la parte **central** de la mesa deben sujetar **ambas cubiertas** por la división y levantar **uniformemente**.
3. El desplazamiento de la unidad debe ser levantando la mesa al menos **20 cm del suelo** para evitar daños en la estructura.

RECOMENDACIONES DE MOVIMIENTO

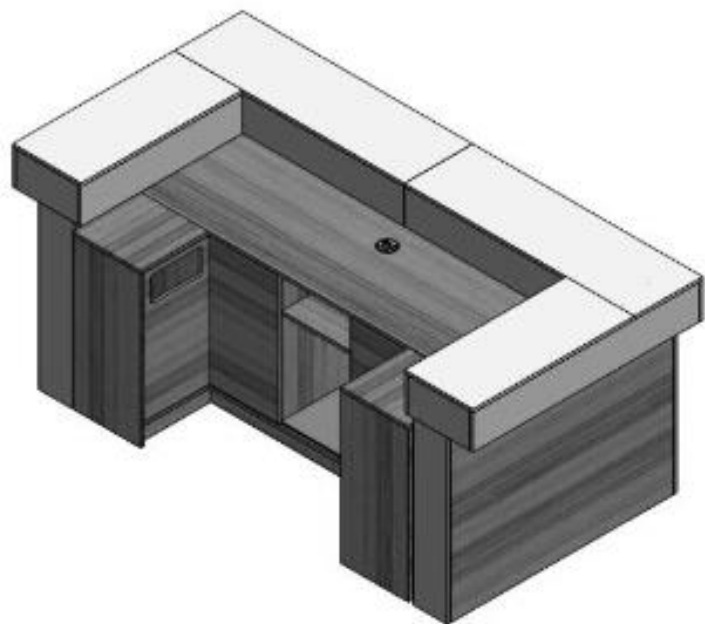

LI línea italia®
ECCELLENZA IN MOBILE

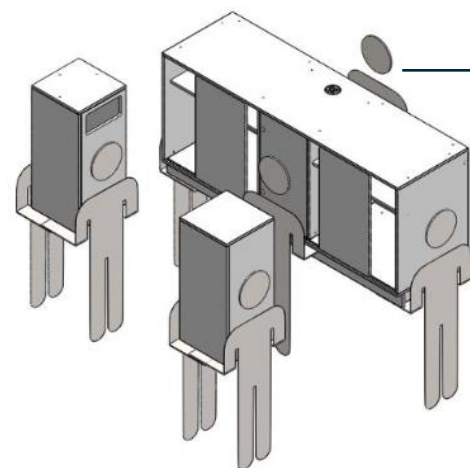

Instrucciones de carga.

1. **Desmontar** las partes laterales de la estructura.
2. Con la ayuda de **4 personas** levantar el módulo principal, uno por cada lado del mueble para evitar accidentes.
3. Los módulos restantes deberán de ser transportados por **2 personas**.

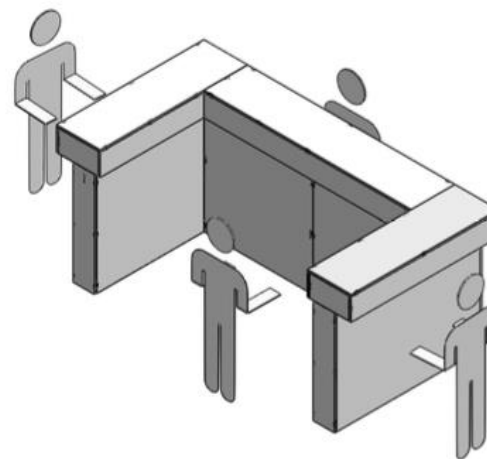

Realizar el ensamble de manera normal y **validar** que los conectores estén en su posición especificada.

RECOMENDACIONES DE MOVIMIENTO

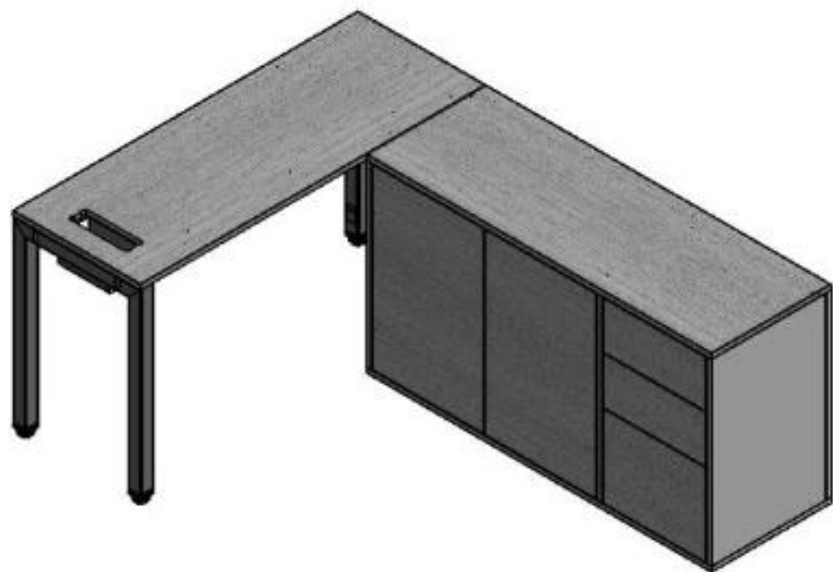

LI línea italia®
ECCELLENZA IN MOBILE

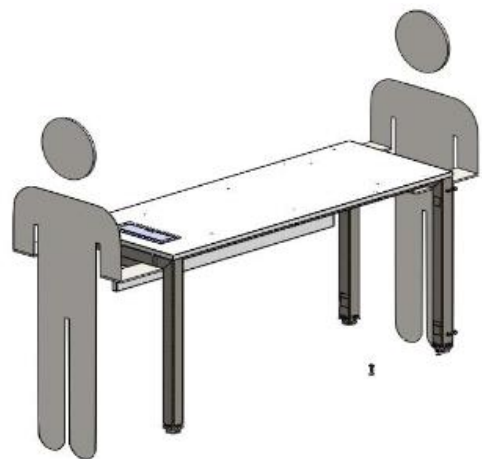

1. **Desmontar** ambas partes para la correcta manipulación del mueble.

2. Una vez separadas ambas secciones entre **dos personas**, **sujetar** de la estructura ubicada debajo de la cubierta.

3. Levantar a una altura mínima de **10 cm** para evitar el arrastre de la estructura.

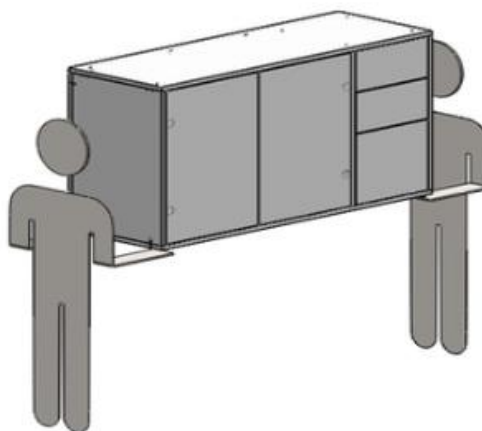

1. Una vez separadas ambas secciones, **levantar** desde la parte **inferior**, sosteniendo de ambas esquinas para mejorar el agarre.

2. Con ayuda de dos personas, levantar a la altura de la cintura.

3. Bajar de manera **uniforme** para evitar daños.

RECOMENDACIONES DE MOVIMIENTO

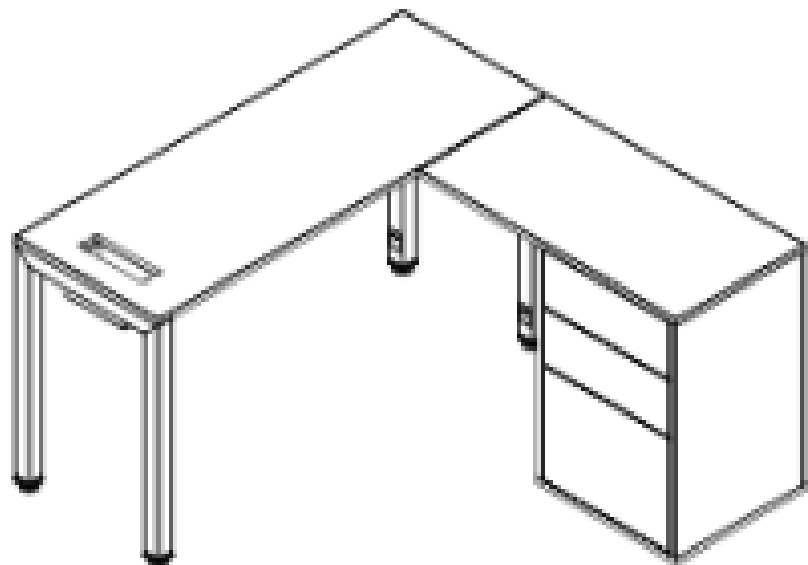

LI línea italia®
ECCELLENZA IN MOBILE



1. Deshabilitar la placa de unión entre ambas cubiertas, ubicado en la parte inferior, cuenta con 4 conectores

1. **Desmontar ambas partes** para la correcta manipulación del mueble.

2. Una vez separadas ambas secciones entre dos personas, sujetar de la estructura ubicada **debajo de la cubierta**.

3. Levantar a una altura mínima de **10 cm** para evitar el arrastre de la estructura.

4. Una vez separadas ambas secciones, **levantar desde la parte inferior**, sosteniendo de ambas esquinas para mejorar el agarre.

5. Con ayuda de dos personas, levantar a la **altura de la cintura**.

6. Bajar de manera **uniforme** para evitar daños.

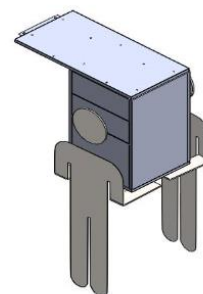
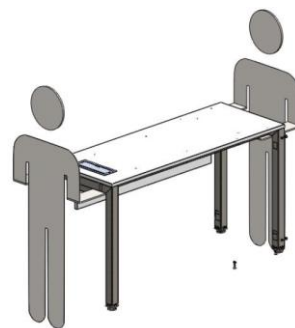

RECOMENDACIONES DE MOVIMIENTO

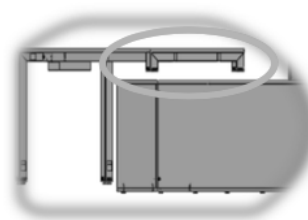
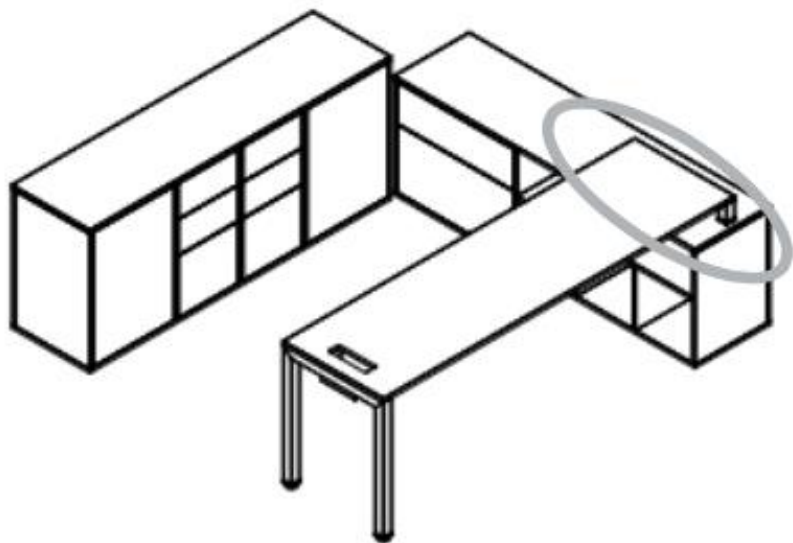

LI línea italia®
ECCELLENZA IN MOBILE

1. **Deshabilitar el escritorio** de la credenza por la parte interna, contiene 2 conectores. (señalado en la imagen de referencia.)

1. Una vez separadas ambas secciones, **levantar desde la parte inferior**, sosteniendo de ambas esquinas para mejorar el agarre.

2. Con ayuda de dos personas, levantar a la **altura de la cintura**.

3. Bajar de manera **uniforme** para evitar daños.

1. Desmontar **ambas partes** para la correcta manipulación del mueble.

2. Una vez separadas ambas secciones entre dos personas, sujetar de la **estructura** ubicada **debajo de la cubierta**.

3. Levantar a una altura mínima de **10 cm** para evitar el arrastre de la estructura.

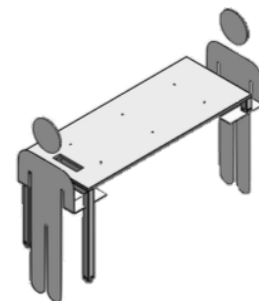
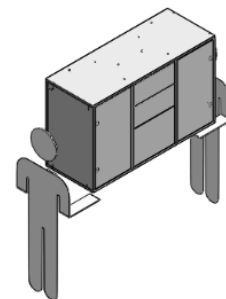

RECOMENDACIONES DE MOVIMIENTO

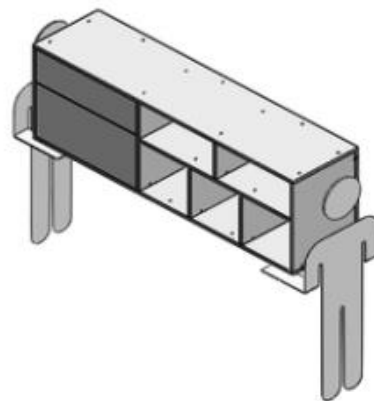
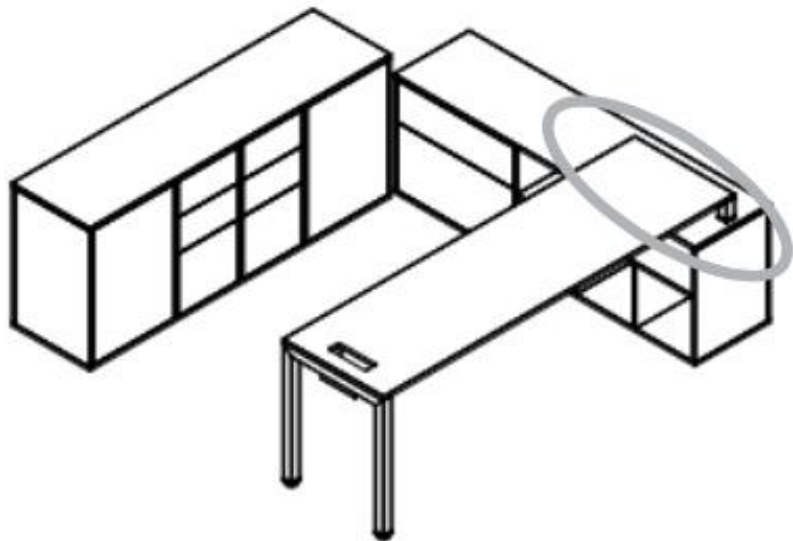

1. Una vez separadas ambas secciones, **levantar desde la parte inferior**, sosteniendo de ambas esquinas para mejorar el agarre.
2. Con ayuda de dos personas, levantar a la **altura de la cintura**.
3. Bajar de manera **uniforme** para evitar daños.

RECOMENDACIONES DE MOVIMIENTO

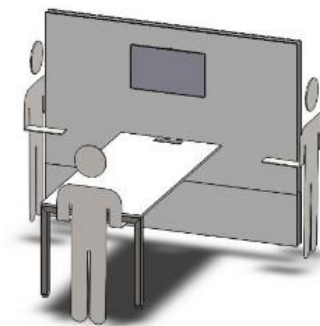
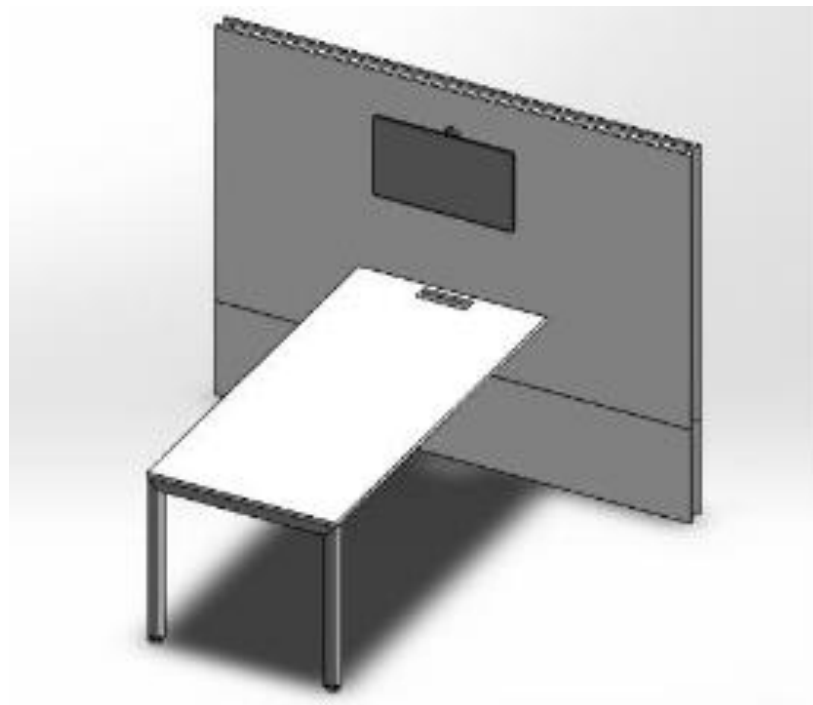

1. La manipulación de esta unidad en forma completa es permitida en una distancia menor a 1m por razones de seguridad.

Para el traslado de la unidad a otra ubicación mayor de 1 m se necesita desmontar la unidad.

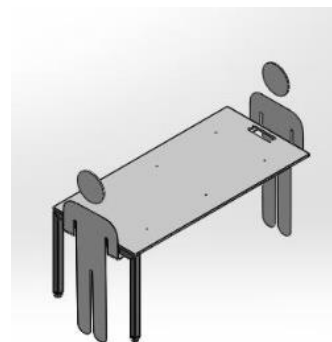

1. Desarmar benching del bloque y **manipular de forma independiente**.
2. Manipular entre **dos personas**, sujetándola de la estructura.

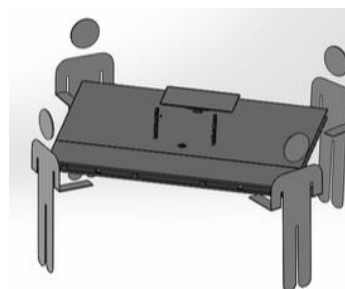

1. **Recostar** el bloque y entre 4 personas manipular por la cubierta hasta cargarla de manera uniforme.
2. Ensamblar de manera adecuada asegurándose de **colocar bien los conectores** donde pertenecen.

RECOMENDACIONES DE MOVIMIENTO

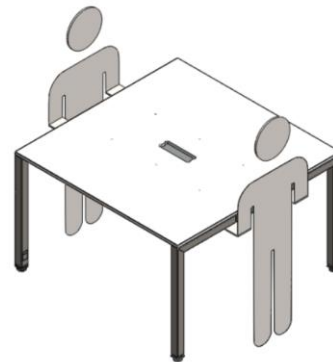
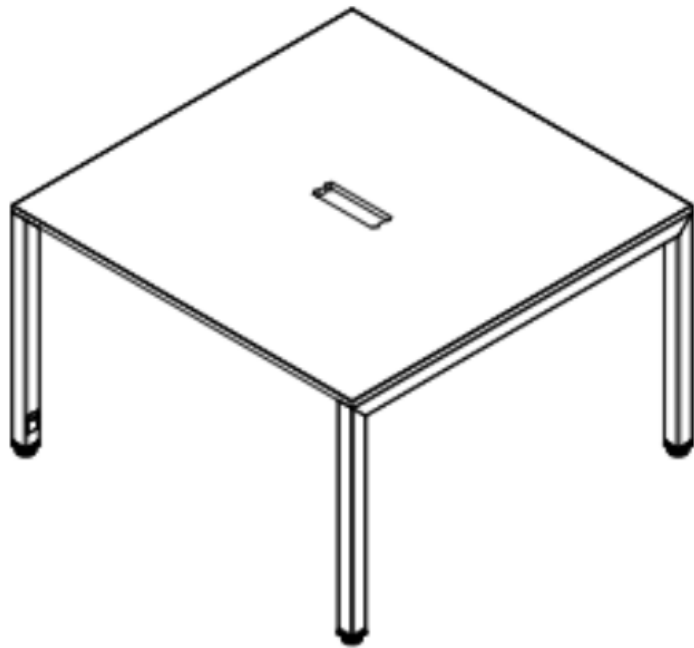

Manipular entre dos personas,
sujetándola de la estructura.

RECOMENDACIONES DE MOVIMIENTO

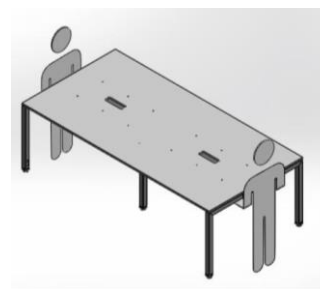
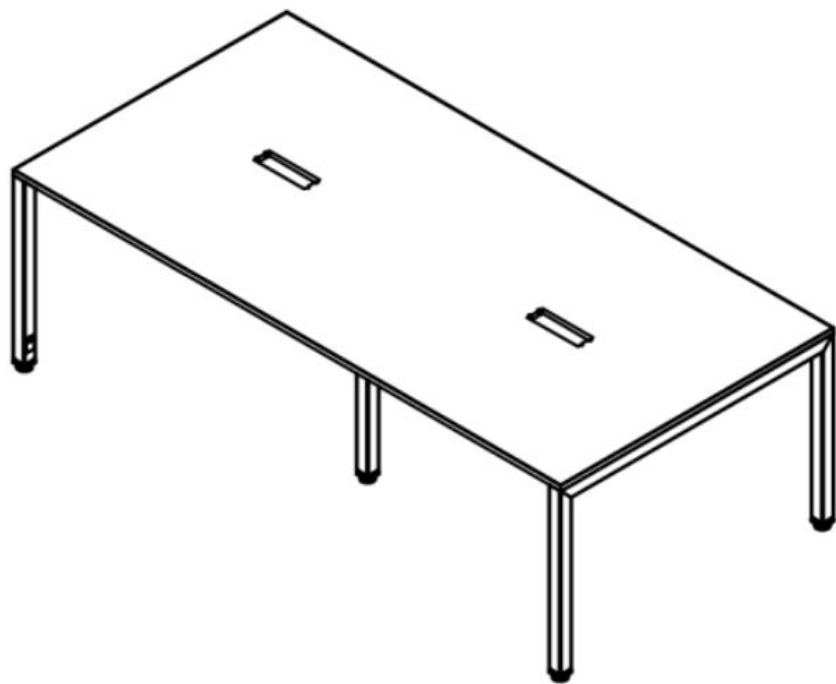

Manipular entre dos personas,
sujetándola de la estructura.

RECOMENDACIONES DE MOVIMIENTO

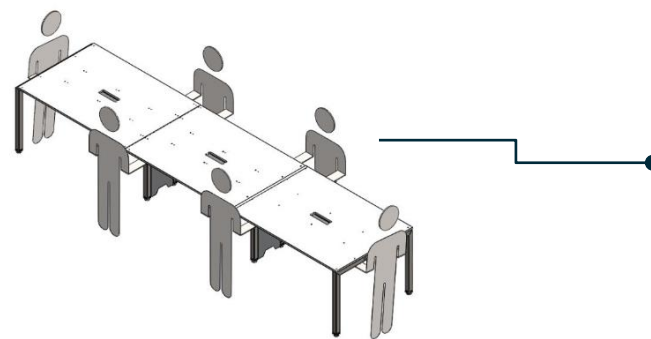
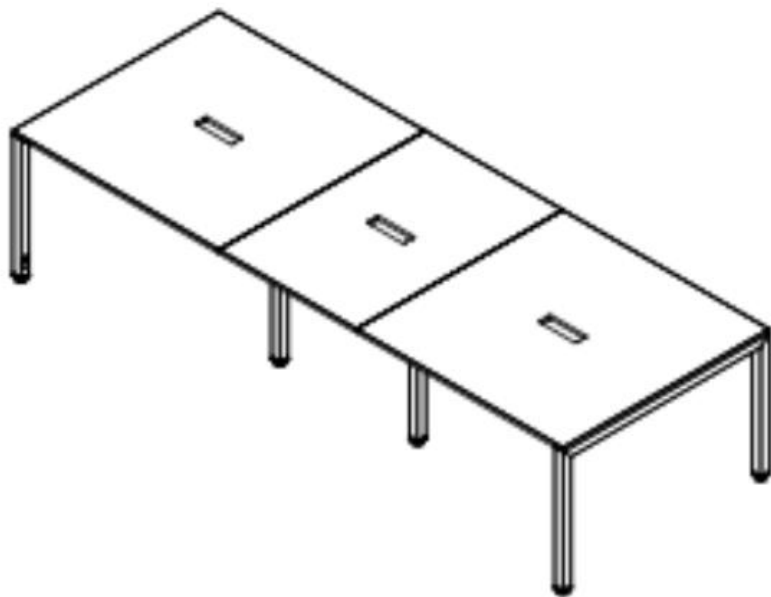

Instrucciones de carga:

1. Las personas colocadas en las laterales deberán de sujetarse de la **estructura inferior** a la cubierta.
2. Las personas colocadas en la parte central de la mesa deben sujetar **ambas cubiertas** por la división y levantar uniformemente.
3. El desplazamiento de la unidad debe ser levantando la mesa al menos **20 cm del suelo** para evitar daños en la estructura.

RECOMENDACIONES DE MOVIMIENTO

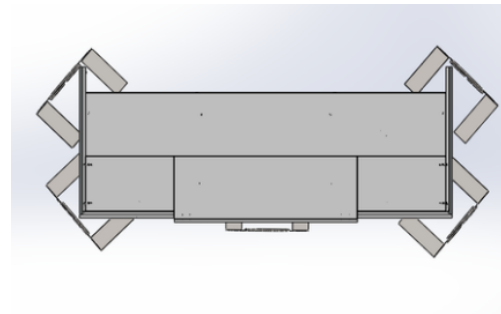
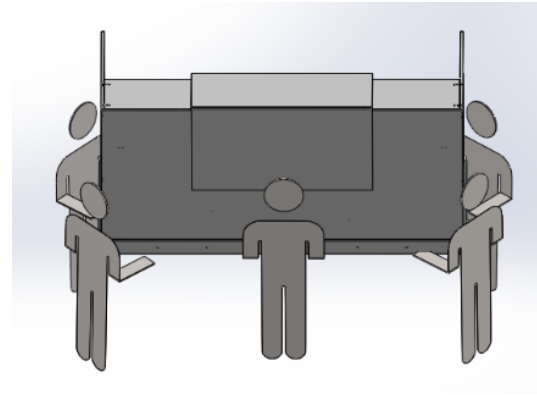
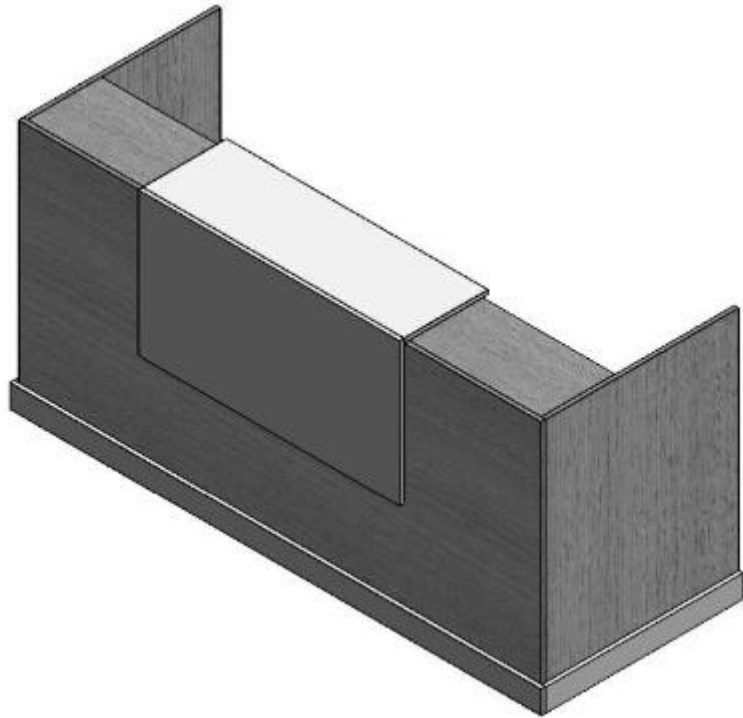

1. Se levanta **primero un costado** del mueble y con la ayuda de 5 personas se levanta de manera uniforme, dos personas en cada costado, y una al centro para evitar el desequilibrio.
2. Bajar el mueble de manera **uniforme** e importante no dejar caer.

RECOMENDACIONES DE MOVIMIENTO

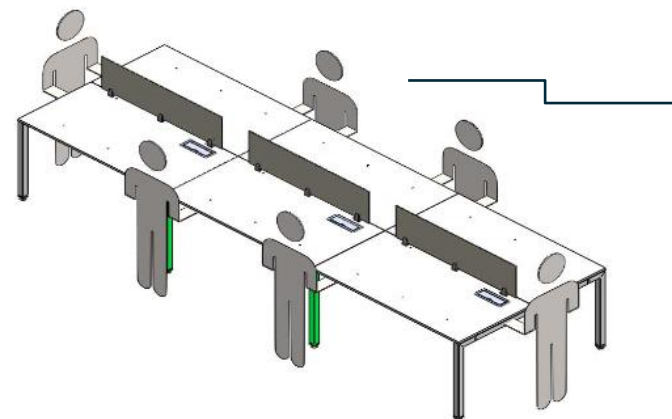
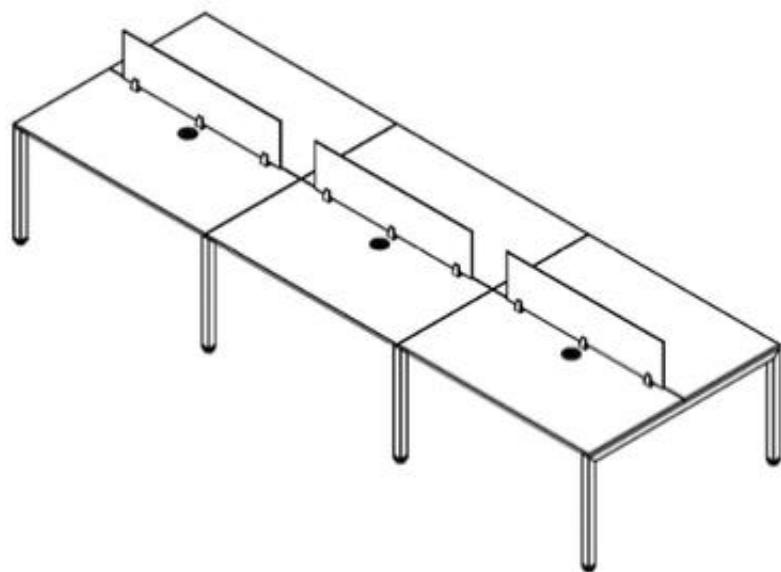

Instrucciones de carga.

1. Las personas colocadas en las laterales deberán de **sujetarse** de la **estructura inferior** a la cubierta.

2. Las personas colocadas en la parte central de la mesa deben sujetar **ambas cubiertas** por la división y levantar uniformemente.

3. El desplazamiento de la unidad debe ser levantando la mesa al menos **20 cm del suelo** para evitar daños en la estructura.

RECOMENDACIONES DE MOVIMIENTO

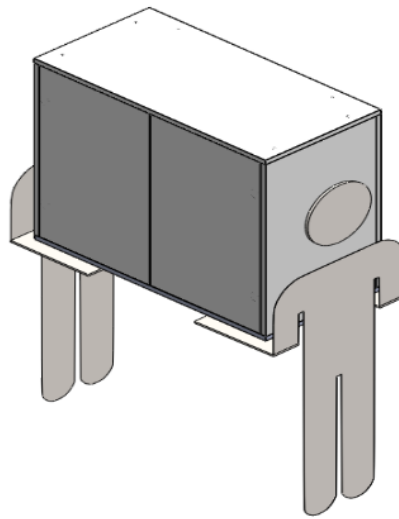
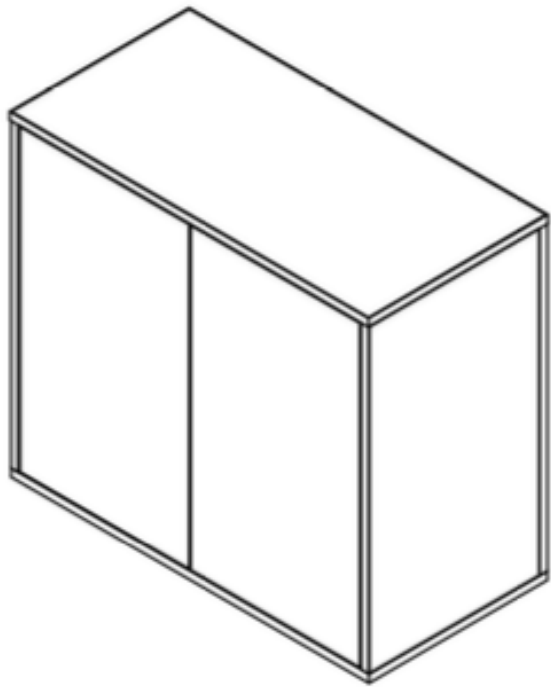

1. Una vez separadas ambas secciones, **levantar desde la parte inferior**, sosteniendo de ambas esquinas para mejorar el agarre.
2. Con ayuda de dos personas, levantar a la altura de la cintura.
3. Bajar de manera uniforme para evitar daños.

RECOMENDACIONES DE MOVIMIENTO

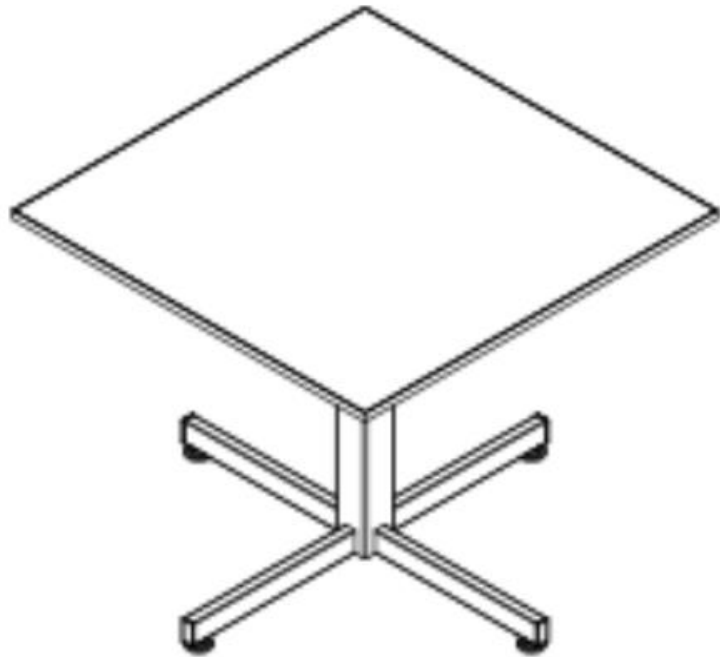

Manipular entre dos personas,
sujetándola de la cubierta.

RECOMENDACIONES DE MOVIMIENTO

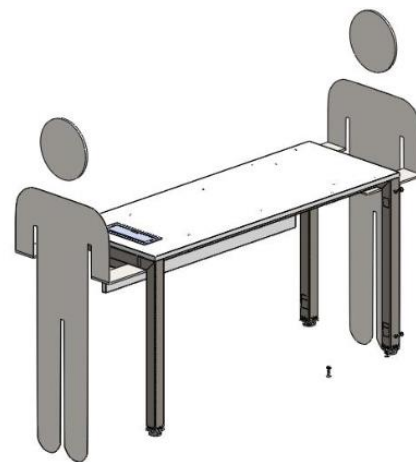
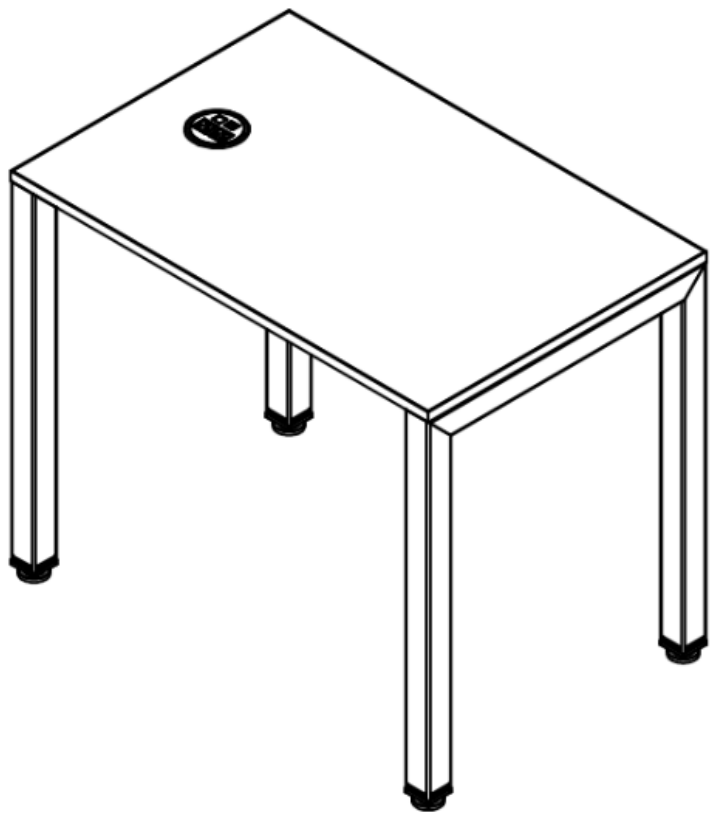

Manipular entre dos personas,
sujetándola de la estructura.

RECOMENDACIONES DE MOVIMIENTO

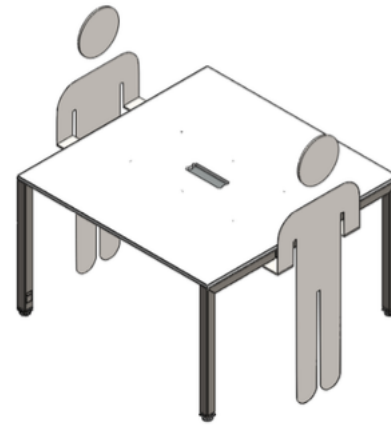
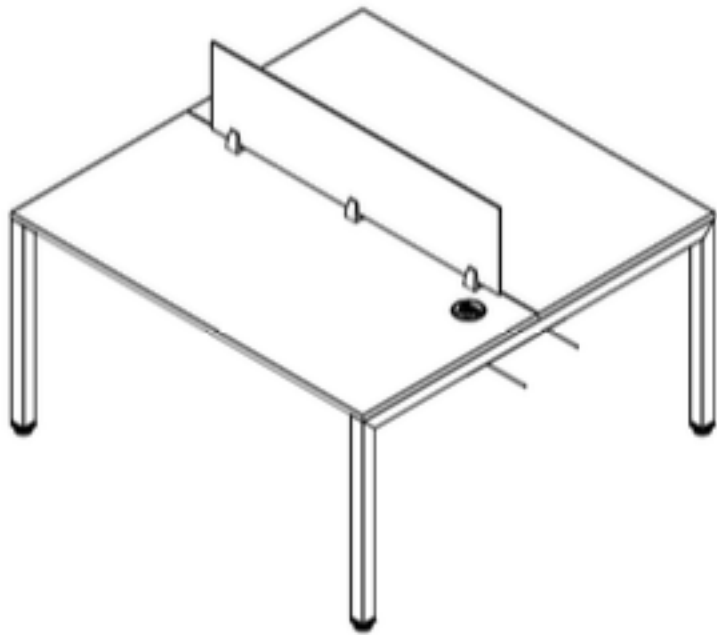

Manipular entre dos personas,
sujetándola de la estructura.

RECOMENDACIONES DE MOVIMIENTO

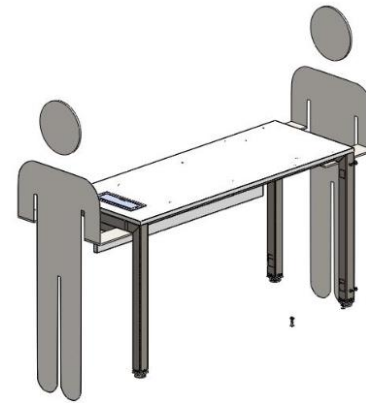
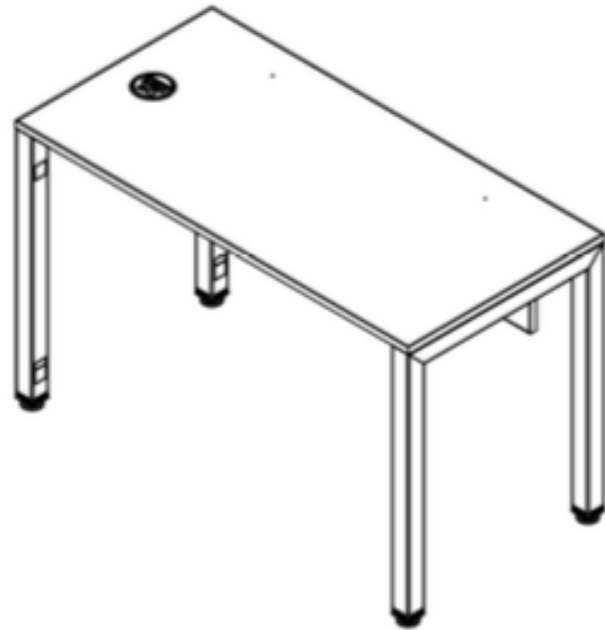

Manipular entre dos personas,
sujetándola de la estructura.



línea italia[®]

ECCELLENZA IN MOBILE